

UNION GIBALT JUNTA CUADRADA

APLICACIÓN:

Agua, instalaciones de climatización, riego, industria, otros

CARACTERÍSTICAS GENERALES:

Tamaño DN40 a DN500,
Recubrimiento curado epoxi en polvo 250 Mic



CONDICIONES DE TRABAJO:

Temperatura de trabajo: - 10 °C - + 120 °C.
for EPDM - 10 °C - + 82 °C.
for NBR presión de trabajo PN10 / PN16 / PN25

ESTANDARES:

Cumple con EN545
Estándar de revestimiento EN30677
Prueba de presión: EN 12266-1.

SR.NO.	PARTE	MATERIAL
1	MANGA CENTRAL	HIERRO DÚCTIL
2	ANILLO FINAL	HIERRO DÚCTIL
3	EMPAQUETADURA	EPDM/NBR
4	TORNILLO	CS DACROMET
5	ARANDELA	CS DACROMET
6	TUERCA	CS DACROMET
7	PROTECCION	PLÁSTICO

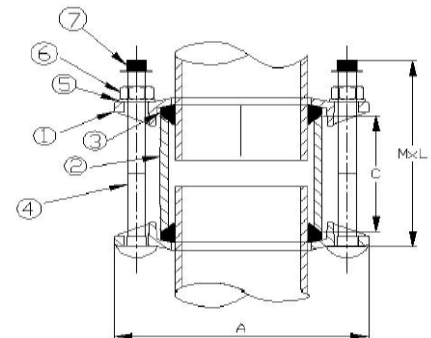

TUBO DE PVC OD	A(MM)	C(MM)	TORNILLO NO.	M*L	PESO(KG)
63	142	80	2	M12*140	2
75	154,4	100	2	M12*160	2,5
90	169,4	100	2	M12*160	3
110	192,4	100	3	M12*160	3,8
125	207,4	100	3	M12*160	4,2
140	222,4	100	3	M12*160	5
160	246,4	130	4	M12*190	7
200	287	130	4	M12*190	9,01
250	338	140	6	M12*190	12
315	403	140	6	M12*190	14,6
400	495	202	8	M12*260	21,79
500	592	202	10	M12*260	26,76